

VENTILATEUR SÉRIE *FLEX DC* MC MODÈLE AE50110DC

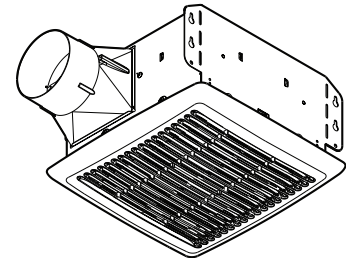

DESCRIPTION

VENTILATEUR :

- Moteur enfichable, lubrifié à vie, sans balais et conçu pour un fonctionnement continu
- Roue de ventilateur centrifuge équilibrée dynamiquement assurant une performance silencieuse et optimale
- Bas régime de rotation permettant un fonctionnement silencieux
- Réglages sélectionnables de 50, 80 ou 110 pi³/min

BOÎTIER :

- Construction robuste en acier galvanisé, calibre 26
- Raccord de clapet/conduit en polymère de 10 cm (4 po) avec manchon conique ne produisant aucun cliquetis métallique
- Hauteur de 14,6 cm (5-3/4 po) permettant l'installation dans des structures de plafond en 2 po x 6 po
- Montage solide et facile en quatre points, directement sur les solives
- Peut être installé dans des plafonds inclinés (le raccord de conduit doit pointer vers le haut)
- Installation murale possible à 2,4 m (8 pi) ou plus du plancher (le raccord de conduit doit pointer vers le haut)
- Ensemble de brides à fixation rapide en option

GRILLE :

- Construction en polymère
- Conception novatrice, fruit d'une recherche exhaustive auprès de designers et de consommateurs

Homologué UL pour utilisation au-dessus de la baignoire et de la douche lorsqu'il est raccordé à un circuit protégé par un disjoncteur de fuite à la terre (DDFT) (installation au plafond seulement)

Acceptable pour une utilisation dans les plafonds isolés (type I.C.)

Garantie de 3 ans

Broan Hartford, Wisconsin www.broan.com 800-558-1711
Venmar Ventilation ULC Drummondville (Quebec), Canada www.broan.ca 877-896-1119

SPÉCIFICATIONS TECHNIQUES

Le ventilateur doit être le modèle Broan AE50110DC.

Le ventilateur doit avoir un boîtier résistant à la corrosion en acier galvanisé avec possibilité de montage en quatre points. Il doit être raccordé à un capuchon de toit ou de mur au moyen d'un conduit rond de 10 cm (4 po).

Le bloc ventilateur doit être amovible, et avoir une roue de ventilateur centrifuge équilibrée dynamiquement et un moteur lubrifié à vie, sans balais, conçu pour un fonctionnement continu.

Un raccord de clapet/conduit non métallique doit être inclus.

Le débit de l'air ne doit pas être inférieur aux valeurs de débit indiquées dans les évaluations de rendement HVI (voir le tableau de performance en page suivante), aussi, le niveau sonore ne doit pas dépasser les valeurs indiquées dans ce même tableau. Toutes les valeurs pour le débit de l'air et le niveau sonore doivent être certifiées par le HVI.

Le ventilateur doit être acceptable pour une utilisation dans les plafonds isolés (type I.C.) et être homologué UL pour utilisation au-dessus de la baignoire et de la douche lorsqu'il est raccordé à un circuit protégé par un disjoncteur de fuite à la terre (DDFT).



RÉFÉRENCE	QTÉ	REMARQUES	Projet
			Lieu
			Architecte
			Ingénieur
			Entrepreneur
			Soumis par Date

ÉVALUATIONS DE RENDEMENT - VENTILATEUR SÉRIE FLEX DC^{MC} MODÈLE AE50110DC

PERFORMANCE HVI

Réglage de la vitesse	Pression statique (Pouces H ₂ O)	Débit d'air (pi ³ /min)	Niveau sonore (Sones)	Puissance (Watts)	Efficacité (pi ³ /min/W)
50	0,1	50	< 0,3	3,4	14,7
	0,25	36	0,5	5,3	6,7
80	0,1	80	0,4	6,5	12,6
	0,25	71	0,9	9,4	7,6
110	0,1	110	0,9	10,6	10,4
	0,25	105	1,4	14,9	7,0



RÉSULTATS HOMOLOGUÉS HVI-2100 conformes aux nouvelles technologies de test et aux procédures prescrites par le Home Ventilating Institute pour les produits offerts sur le marché, tels qu'ils sont présentés aux consommateurs. La performance du produit est calibrée à 0,1 po de pression statique, basée sur les tests dirigés par un laboratoire de pointe. Un sone est une unité de mesure de bruit perçu par l'oreille humaine, basée sur des mesures en laboratoire.

ÉLECTRICITÉ ET POIDS

Volts	Hz	Ampères	Poids à l'expédition
120	60	0,2	8,5 lb. / 3,86 kg.

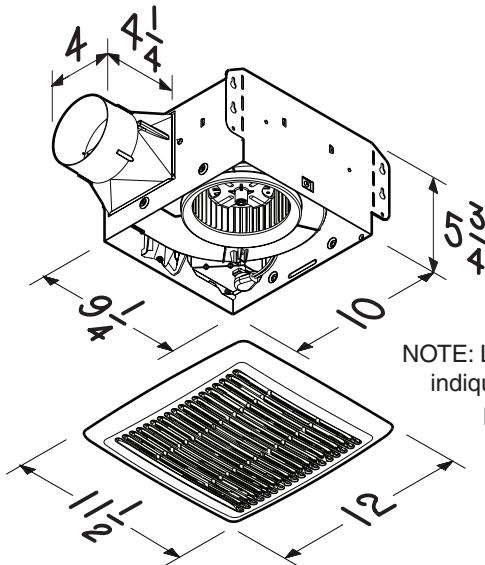

NOTE: Les dimensions indiquées sont en pouces.

PERFORMANCE DU DÉBIT D'AIR

